

Doigt d'indexage avec embase et goupille longue

32-68

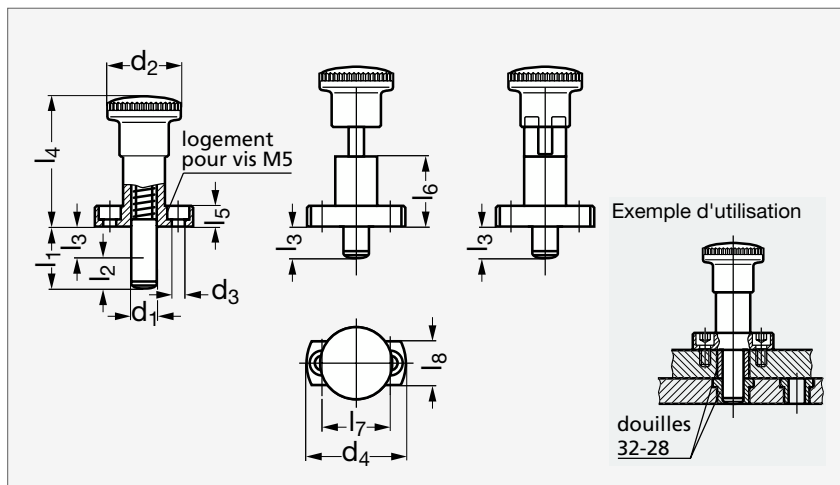

Sans dispositif de blocage



Avec dispositif de blocage

MATIÈRE

- Corps en acier bruni.
- Goupille de centrage traitée rectifiée.
- Bouton en polyamide noir mat indémontable.

UTILISATION

- Le blocage de la tête s'effectue par une rotation de celle-ci de 90°.

Sans dispositif de blocage	d ₁ h6	d ₂	d ₃	d ₄	l ₁	l ₂	l ₃	l ₄	l ₅	l ₆	l ₇	l ₈	Élasticité (N)		Avec dispositif de blocage
													Début	Fin	
32-680- 6	6	23	4,3	34	18	9	9	45	6	25	23	13	6	25	32-682- 6
32-680- 6	6	23	4,3	34	24	9	15	45	6	25	23	13	6	25	32-682- 6
32-680- 8	8	28	5,5	38	20	10	10	51	8	27	26	16	8,5	28	32-682- 8
32-680- 8	8	28	5,5	38	26	10	16	51	8	27	26	16	8,5	28	32-682- 8
32-680-10	10	28	5,5	38	24	12	12	51	8	27	26	16	9,5	38	32-682-10
32-680-10	10	28	5,5	38	32	12	20	51	8	27	26	16	9,5	38	32-682-10

Exemple de commande

Référence - l₁

32-680-6-18