

Doigt d'indexage à bouton moleté avec sécurité

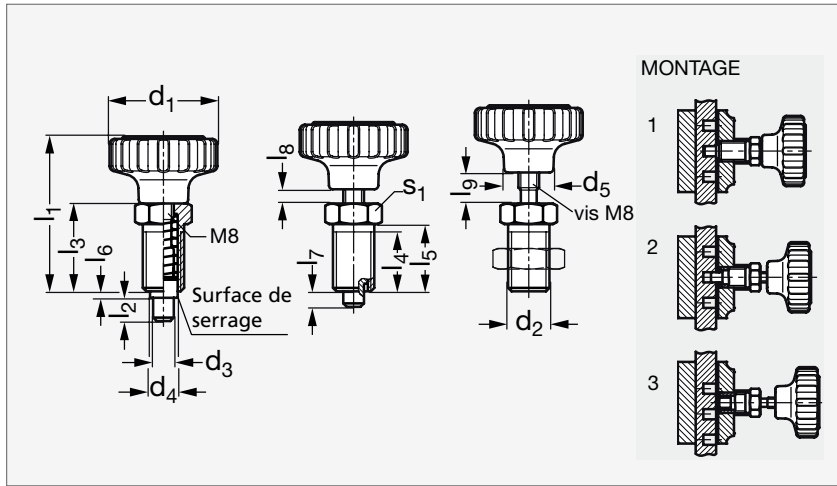

MATIÈRE

- Bouton en technopolymère noir mat à base de polyamide.
- Capuchon en technopolymère gris clair.
- Corps en acier zingué.
- Goupille de centrage en acier bruni.

UTILISATION

- S'utilise pour positionner, fixer et bloquer une pièce dans le même temps.
- La fonction de sécurité garantit que la goupille de centrage ne peut pas sortir de son logement en tournant simplement le bouton, il faut délibérément tirer sur le bouton.

MONTAGE

- Se référer à notre site internet pour les instructions de montage.

PRODUITS ASSOCIÉS



Support 32-38
Page XXX



Doigt d'indexage moleté
32-98
Page XXX

	d ₁	d ₂ ^{-0,02} _{-0,04}		d ₃	d ₄	d ₅	l ₁	l ₂	l ₃	l ₄ min.	l ₅	l ₆	l ₇	l ₈	l ₉	s ₁	Élasticité (N)	
		Début	Fin															
32-990-40	42	6	8	M16x1,5	11	19	60	9	34	23	26	2,5	6	5,5	11,5	19	14	26
32-990-50	53	6	8	M16x1,5	11	24	66	9	34	23	26	2,5	6	5,5	11,5	19	14	26

Exemple
de commande

Référence - d₂

32-990-40-6