

Canon de perçage fixe, DIN 179

33-04

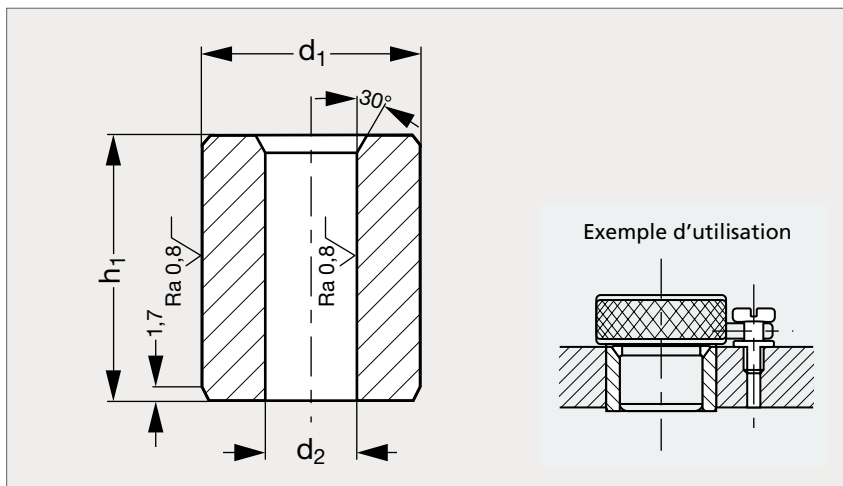

MATIÈRE

- Acier allié traité.
- Résistance 62/64 HRC.
- Attention : nos canons sont standard jusqu'au $\varnothing d_2 = 20$. Pour les autres \varnothing , les dimensions sont données à titre indicatif et les canons seront fabriqués sur demande.

* Pas de 1 pour $h_1 \geq 45$ mm.

PRODUIT ASSOCIÉ



Goupille pour douille
de positionnement 32-29
Page 550

	d_1 n6	d_2 F7	Pas	h_1		
33-041- 3	3	0,9 à 1	0,1	6	9	
33-041- 4	4	1,1 à 1,8	0,1	6	9	
33-041- 5	5	1,9 à 2,6	0,1 et 0,25	6	9	
33-041- 6	6	2,7 à 3,3	0,1 et 0,25	8	12	16
33-041- 7	7	3,4 à 4	0,1 et 0,25	8	12	16
33-041- 8	8	4,1 à 5	0,1 et 0,25	8	12	16
33-041-10	10	5,1 à 6	0,1 et 0,25	10	16	20
33-041-12	12	6,1 à 8	0,1 et 0,25	10	16	20

Référence - d_2 - h_1

33-041-5-2,00-6

Exemple
de commande

	d_1 n6	d_2 F7	Pas	h_1		
33-041-15	15	8,1 à 10	0,1 et 0,25	12	20	25
33-041-18	18	10,1 à 12	0,1 et 0,25	12	20	25
33-041-22	22	12,1 à 15	0,1 et 0,25	16	28	36
33-041-26	26	15,25 à 18	0,1 et 0,25	16	28	36
33-041-30	30	18,25 à 22	0,25*	20	36	45
33-041-35	35	22,25 à 26	0,25*	20	36	45
33-041-42	42	26,25 à 30	0,25*	25	45	56