

Canon de perçage à collerette, DIN 172

33-08

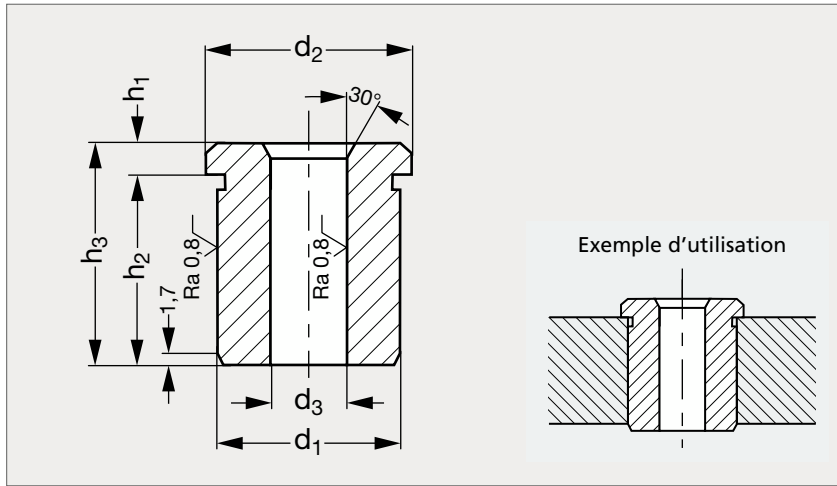

MATIÈRE

- Acier allié traité.
- Résistance 62/64 HRC.
- Attention : nos canons sont standard jusqu'au $\varnothing d_3 = 20$. Pour les autres \varnothing , les dimensions sont données à titre indicatif et les canons seront fabriqués sur demande.

* Pas de 1 pour $h_2 \geq 40$ mm.

PRODUIT ASSOCIÉ



Goupille pour douille
de positionnement 32-29
Page 550

	d_1 n6	d_2	d_3 F7	Pas	h_1	h_2			h_3	
33-080- 3	3	6	0,9-01	0,1	2	4	7		6	9
33-080- 4	4	7	1,1-01,8	0,1	2	4	7		6	9
33-080- 5	5	8	1,9-02,6	0,1 et 0,25	2	4	7		6	9
33-080- 6	6	9	2,7-03,3	0,1 et 0,25	2,5	5,5	9,5	13,5	8	12 16
33-080- 7	7	10	3,4-04	0,1 et 0,25	2,5	5,5	9,5	13,5	8	12 16
33-080- 8	8	11	4,1-05	0,1 et 0,25	2,5	5,5	9,5	13,5	8	12 16
33-080-10	10	13	5,1-06	0,1 et 0,25	3	7	13	17	10	16 20
33-080-12	12	15	6,1-08	0,1 et 0,25	3	7	13	17	10	16 20

Référence - d_3 - h_2

33-080-5-2,00-4

Exemple
de commande

	d_1 n6	d_2	d_3 F7	Pas	h_1	h_2			h_3		
33-080-15	15	18	8,1 -10	0,1 et 0,25	3	9	17	22	12	20	25
33-080-18	18	22	10,1 -12	0,1 et 0,25	4	8	16	21	12	20	25
33-080-22	22	26	12,1 -15	0,1 et 0,25	4	12	24	32	16	28	36
33-080-26	26	30	15,25-18	0,25	4	12	24	32	16	28	36
33-080-30	30	34	18,25-22	0,25*	5	15	31	40	20	36	45
33-080-35	35	39	22,25-26	0,25*	5	15	31	40	20	36	45
33-080-42	42	46	26,25-30	0,25*	5	20	40	51	20	36	56

SÉRIE 33