

Bouchon d'huile à échappement, aluminium ou inox, avec filtre

34-62

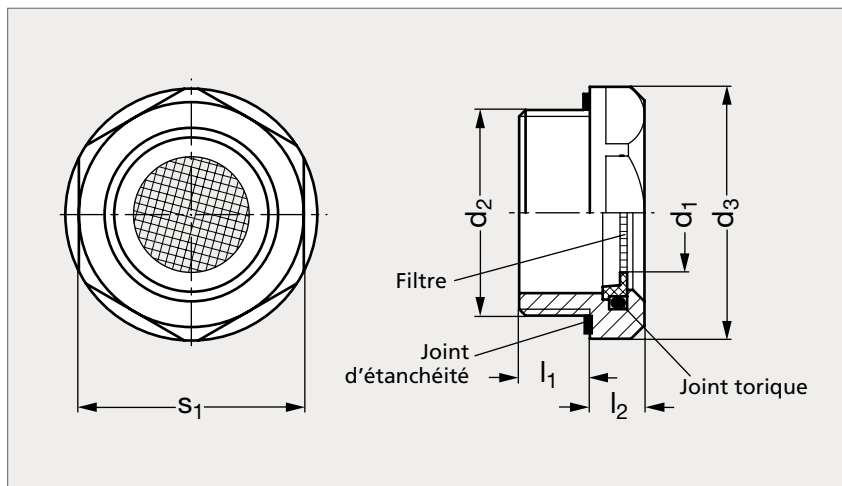

Aluminium



Inox

MATIÈRE

- Corps en aluminium ou en inox (AFNOR Z 8 CNF 18-09, Werk 1.4305, AISI 303).
- Filtre en inox (AFNOR Z 6 CN 18-09, Werk 1.4301, AISI 304).
- Maille du filtre : 100 μ m ou 500 μ m.
- Support du filtre en technopolymère à base de polyamide (PA), renforcé de fibre de verre.
- Joint d'étanchéité et joint torique en NBR (Perbunan).

UTILISATION

- Température d'emploi jusqu'à 100 °C.

PRODUITS ASSOCIÉS

Bouchon avec filtre 34-60
Page 1589Bouchon avec filtre 34-63
Page 1590Bouchon avec membrane
34-64
Page 1592

ALUMINIUM

100 μ m	500 μ m	d ₁	d ₂		d ₃	l ₁	l ₂	s ₁	INOX	
									100 μ m	500 μ m
34-621-10	34-622-10	10	G1/2	M20x1,5	26	8,5	7,5	23	34-625-10	34-627-10
34-621-14	34-622-14	14	G3/4	M26x1,5	32	9	8	30	34-625-14	34-627-14
34-621-20	34-622-20	20	G1	M33x1,5	40	11	8,5	36	34-625-20	34-627-20

Référence - d₂

34-621-10-1/2

Exemple
de commande

SÉRIE 34