

# Pied inox, à tige filetée, avec semelle blanche

**35-218**

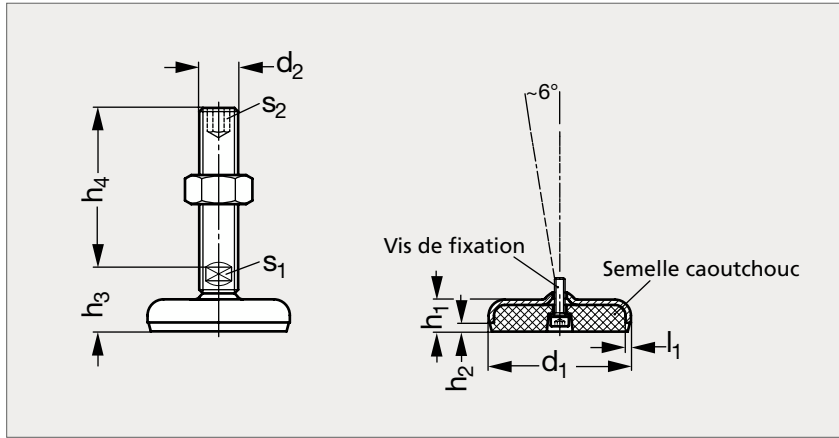

## MATIÈRE

- Base et écrou en inox (AFNOR Z 6 CN 18-09, Werk 1.4301, AISI 304), mat ou poli.
- Tige filetée inclinée en inox (AFNOR Z 8 CNF 18-09, Werk 1.4305, AISI 303).
- Semelle collée en caoutchouc Santoprène (TPE) ou semelle vulcanisée en caoutchouc Perbunan (NBR), blanc, 80 ± 5 shore A.

### SEMELLE COLLÉE

Mat		SEMELLE COLLÉE													SEMELLE VULCANISÉE				
Avec écrou	Sans écrou	d <sub>1</sub>	d <sub>2</sub>	h <sub>1</sub>	h <sub>2</sub>	h <sub>3</sub>	h <sub>4</sub>				l <sub>1</sub>	s <sub>1</sub>	s <sub>2</sub>	Charge statique (kN)	Mat		Poli		
															Avec écrou	Sans écrou	Avec écrou	Sans écrou	
35-2181- 50	35-2182- 50	50	M16	14,5	3,5	29	75	100	125	150	200	3	12	8	28				
35-2181- 60	35-2182- 60	60	M16	16	4	30	75	100	125	150	200	3	12	8	25	35-2183- 60	35-2184- 60	35-2185- 60	35-2186- 60
35-2181- 80	35-2182- 80	80	M16	18	5	32	75	100	125	150	200	3	12	8	15	35-2183- 80	35-2184- 80	35-2185- 80	35-2186- 80
35-2181- 80	35-2182- 80	80	M20	18	5	33	75	100	125	150	200	3	15	10	15	35-2183- 80	35-2184- 80	35-2185- 80	35-2186- 80
35-2181- 80	35-2182- 80	80	M24	18	5	36	100	125	150	200		3	19	12	15	35-2183- 80	35-2184- 80	35-2185- 80	35-2186- 80
35-2181-100	35-2182-100	100	M16	20	6	34	75	100	125	150	200	3	12	8	14	35-2183-100	35-2184-100	35-2185-100	35-2186-100
35-2181-100	35-2182-100	100	M20	20	6	35	75	100	125	150	200	3	15	10	14	35-2183-100	35-2184-100	35-2185-100	35-2186-100
35-2181-100	35-2182-100	100	M24	20	6	38	100	125	150	200		3	19	12	14	35-2183-100	35-2184-100	35-2185-100	35-2186-100
35-2181-120	35-2182-120	120	M20	22	6	39	100	125	150	200		4	15	10	22				
35-2181-120	35-2182-120	120	M24	22	6	42	100	125	150	200		4	19	12	22				
35-2181-120	35-2182-120	120	M30	22	6	46	100	125	150	200		4	24	12	22				

Référence - d<sub>2</sub> - h<sub>4</sub>

**35-2181-50-16-75**

Exemple  
de commande