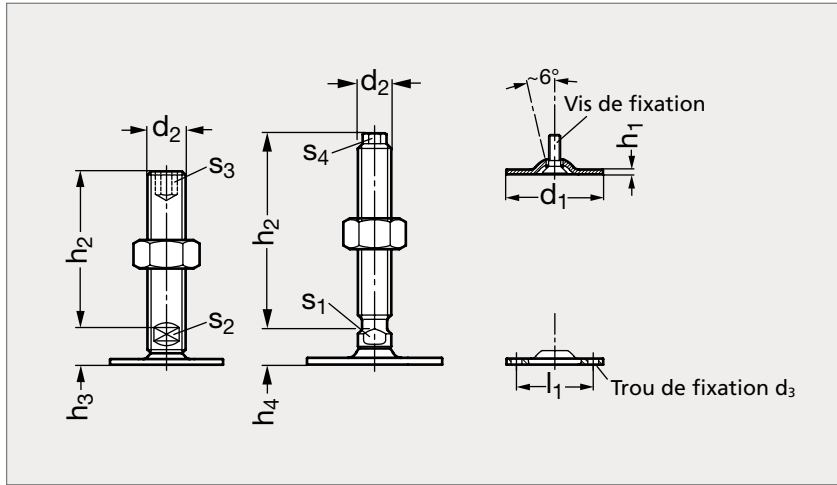

Pied inox, à tige filetée

35-254

Sans trou, 6 pans creux

Sans trou, avec 6 pans

Avec trous, 6 pans creux

Avec trous, 6 pans

MATIÈRE

- Base et écrou en inox (AFNOR Z 6 CN 18-09, Werk 1.4301, AISI 304).
- Tige filetée inclinable en inox (AFNOR Z 8 CNF 18-09, Werk 1.4305, AISI 303).

* Six pans creux uniquement.

SANS TROU

6 pans creux	6 pans	d ₁	d ₂	d ₃	h ₁	h ₂					h ₃	h ₄	l ₁	s ₁	s ₂	s ₃	s ₄	Charge statique (kN)	AVEC TROUS		
																			6 pans creux	6 pans	
35-2541-40		40	M16	5,4	2	75	100	125	150	200	17	14	30		12	8			12		
35-2541-50		50	M16	6,6	2,5	75	100	125	150	200	17	14	38		12	8			14	35-2545-50	
35-2541-60	35-2543-60	60	M16	6,6	2,5	75	100	125	150	200*	17	14	48	12	12	8	10		16	35-2545-60	35-2547-60
35-2541-80	35-2543-80	80	M16	8,5	3	75	100	125	150	200*	18	15	64	12	12	8	10		20	35-2545-80	35-2547-80
35-2541-80	35-2543-80	80	M20	8,5	3	75*	100	125	150	200	19	15	64	16	15	10	13		20	35-2545-80	35-2547-80
35-2541-80	35-2543-80	80	M24	8,5	3	100	125*	150	200		22	18	64	20	19	12	17		22	35-2545-80	35-2547-80

 Référence - d₂ - h₂

35-2541-40-16-75

 Exemple
de commande