

# Pied inox, à tige filetée

35-270

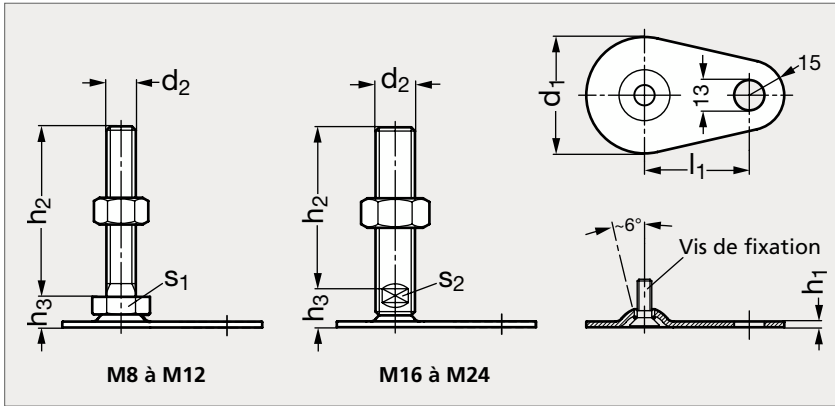

Avec écrou, M8 à M12    Avec écrou, M16 à M24    Sans écrou, M8 à M12    Sans écrou, M16 à M24

## MATIÈRE

- Base et écrou en inox (AFNOR Z 6 CN 18-09, Werk 1.4301, AISI 304).
- Tige filetée inclinable en inox (AFNOR Z 8 CNF 18-09, Werk 1.4305, AISI 303).

Avec écrou	d <sub>1</sub>	d <sub>2</sub>	l <sub>1</sub>	h <sub>1</sub>	h <sub>2</sub>				h <sub>3</sub>	s <sub>1</sub>	s <sub>2</sub>	Charge statique (kN)	Sans écrou	
35-2701-50	50	M 8	45	2,5	40	50	63		11	17		8	35-2702-50	
35-2701-50	50	M10	45	2,5	50	60	80	100	11	17		14	35-2702-50	
35-2701-50	50	M12	45	2,5	60	80	100	125	11	17		14	35-2702-50	
35-2701-50	50	M16	45	2,5	75	100	125	150	200	17		12	14	35-2702-50
35-2701-60	60	M 8	50	2,5	40	50	63		11	17		8	35-2702-60	
35-2701-60	60	M10	50	2,5	50	60	80	100	11	17		14	35-2702-60	
35-2701-60	60	M12	50	2,5	60	80	100	125	11	17		16	35-2702-60	
35-2701-60	60	M16	50	2,5	75	100	125	150	200	17		12	16	35-2702-60
35-2701-80	80	M 8	70	3	40	50	63		12	17		8	35-2702-80	
35-2701-80	80	M10	70	3	50	60	80	100	12	17		14	35-2702-80	
35-2701-80	80	M12	70	3	60	80	100	125	12	17		20	35-2702-80	
35-2701-80	80	M16	70	3	75	100	125	150	200	18		12	20	35-2702-80
35-2701-80	80	M20	70	3	75	100	125	150	200	19		15	20	35-2702-80
35-2701-80	80	M24	70	3	100	125	150	200	22			19	22	35-2702-80

Exemple  
de commande

Référence - d<sub>2</sub> - h<sub>2</sub>

**35-2701-50-8-40**