

# Pied inox, à tige filetée

**35-278**

Avec 6 pans creux, avec écrou

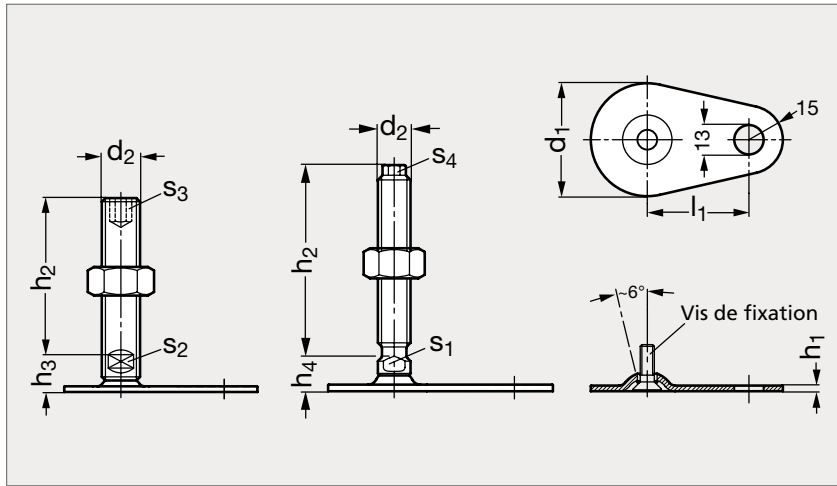

Avec 6 pans creux, sans écrou



Avec méplat, avec écrou



Avec méplat, sans écrou

## MATIÈRE

- Base et écrou en inox (AFNOR Z 6 CN 18-09, Werk 1.4301, AISI 304).
- Tige filetée inclinable en inox (AFNOR Z 8 CNF 18-09, Werk 1.4305, AISI 303).

\* Uniquement avec six pans creux.

### 6 PANS CREUX

6 PANS CREUX		6 PANS																		
Avec écrou	Sans écrou	d <sub>1</sub>	d <sub>2</sub>	l <sub>1</sub>	h <sub>1</sub>	h <sub>2</sub>					h <sub>3</sub>	h <sub>4</sub>	s <sub>1</sub>	s <sub>2</sub>	s <sub>3</sub>	s <sub>4</sub>	Charge statique (kN)	Avec écrou	Sans écrou	
35-2781-50	35-2782-50	50	M16	45	2,5	75	100	125	150	200	17				12	8		14		
35-2781-60	35-2782-60	60	M16	50	2,5	75	100	125	150	200*	17	14	12	12	8	10		16	35-2783-60	35-2784-60
35-2781-80	35-2782-80	80	M16	70	3	75	100	125	150	200*	18	15	12	12	8	10		20	35-2783-80	35-2784-80
35-2781-80	35-2782-80	80	M20	70	3	75*	100	125	150	200	18	15	16	15	10	13		20	35-2783-80	35-2784-80
35-2781-80	35-2782-80	80	M24	70	3	100	125*	150	200		21	18	20	19	12	17		22	35-2783-80	35-2784-80

Exemple  
de commande

Référence - d<sub>2</sub> - h<sub>2</sub>

**35-2781-50-16-75**