

# Pied à rotule polyamide, à tige filetée

35-44

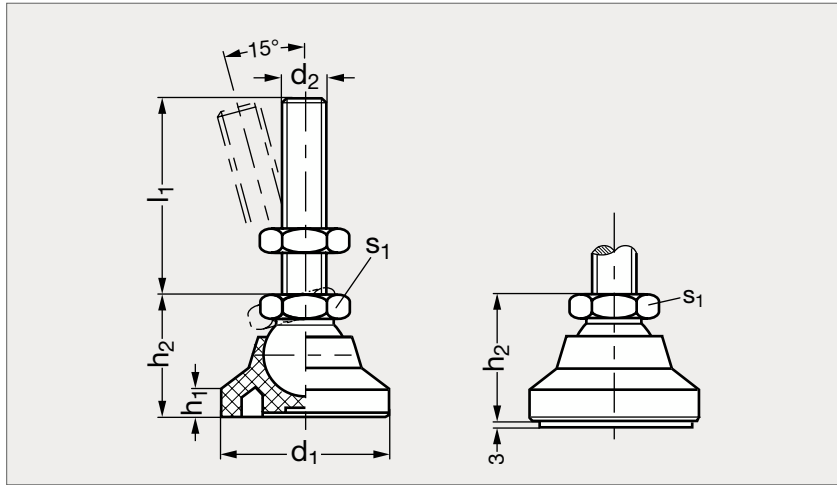

Acier, sans patin



Acier, avec patin



Inox, sans patin



Inox, avec patin

## MATIÈRE

- Pied en plastique (polyamide) noir mat.
- Résiste aux huiles, graisses, détergents et produits chimiques.
- Tige filetée en acier zingué, passivé bleu ou en inox (AFNOR Z8 CNF 18-09, Werk 1.4305, AISI 303).
- Écrou en acier zingué, passivé bleu ou en inox (AFNOR Z 6 CN 18-09, Werk 1.4301, AISI 304).
- Patin antiglisse en caoutchouc NBR noir 70 shore.

## PRODUITS ASSOCIÉS

Insert taraudé 35-60  
Page 1004Insert taraudé 35-61  
Page 1006Insert taraudé 35-62  
Page 1005Plaque 35-64  
Page 1008

# Pied à rotule polyamide, à tige filetée

**35-44****ACIER**

ACIER										INOX		
Sans patin	Avec patin	d <sub>1</sub>	d <sub>2</sub>	l <sub>1</sub>			h <sub>1</sub>	h <sub>2</sub>	s <sub>1</sub>	Charge (kN)	Sans patin	Avec patin
35-441-25	35-442-25	25	M 6	40	50	63	4	18,5	12	5	35-445-25	35-446-25
35-441-25	35-442-25	25	M 8	40	50	63	4	18,5	12	5	35-445-25	35-446-25
35-441-25	35-442-25	25	M10	50	63	80	4	18,5	12	5	35-445-25	35-446-25
35-441-32	35-442-32	32	M 8	40	50	63	5	22,5	12	7	35-445-32	35-446-32
35-441-32	35-442-32	32	M10	50	63	80	5	22,5	15	7	35-445-32	35-446-32
35-441-32	35-442-32	32	M12	63	80	100	5	22,5	15	7	35-445-32	35-446-32
35-441-40	35-442-40	40	M 8	50	63	80	6	25,5	15	10	35-445-40	35-446-40
35-441-40	35-442-40	40	M10	50	63	80	6	25,5	15	10	35-445-40	35-446-40
35-441-40	35-442-40	40	M12	63	80	100	6	25,5	17	10	35-445-40	35-446-40
35-441-50	35-442-50	50	M 8	50	63	80	7	27,5	15	10	35-445-50	35-446-50
35-441-50	35-442-50	50	M10	50	63	80	7	27,5	15	10	35-445-50	35-446-50
35-441-50	35-442-50	50	M12	63	80	100	7	27,5	17	10	35-445-50	35-446-50
35-441-50	35-442-50	50	M16	63	80	100	7	27,5	17	10	35-445-50	35-446-50
35-441-60	35-442-60	60	M10	50	63	80	8,5	35,5	17	14	35-445-60	35-446-60
35-441-60	35-442-60	60	M12	63	80	100	8,5	35,5	17	14	35-445-60	35-446-60
35-441-60	35-442-60	60	M16	80	100	125	8,5	35,5	24	14	35-445-60	35-446-60
35-441-60	35-442-60	60	M20	98	138	158	8,5	35,5	24	14	35-445-60	35-446-60
35-441-60	35-442-60	60	M24	98	138	158	8,5	35,5	24	14	35-445-60	35-446-60

Exemple  
de commandeRéférence - d<sub>2</sub> - l<sub>1</sub>**35-441-25-6-40**

composants.emile-maurin.fr

**EMILE MAURIN**  
ELEMENTS STANDARD MECANIQUE