

Pied à rotule technopolymère, à tige filetée acier

35-50

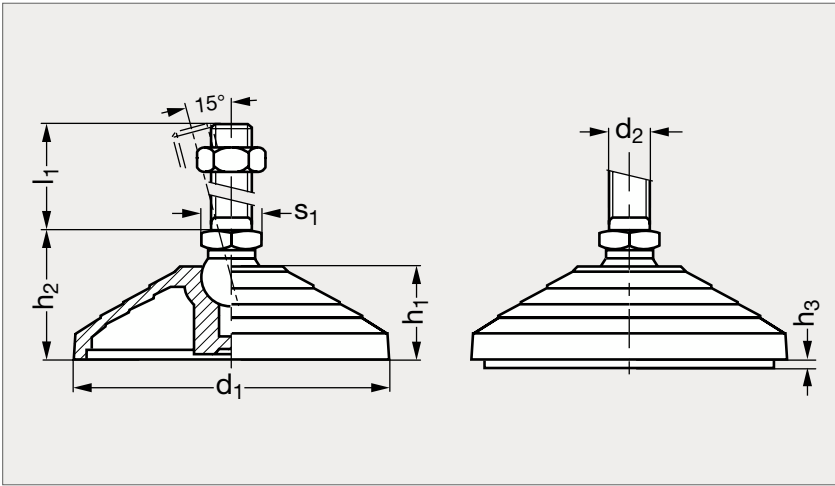

MATIÈRE

- Base en technopolymère noir spécial renforcé de fibres de verre, finition mate.
- Résiste aux solvants, huiles, graisses et autres agents chimiques.
- Tige filetée articulée en acier zingué brillant.
- Disque antiglisse en caoutchouc NBR 70 shore A.
- Écrou en acier zingué brillant.

PRODUITS ASSOCIÉS



Insert taraudé 35-60
Page 1004



Insert taraudé 35-61
Page 1006



Insert taraudé 35-62
Page 1005



Insert taraudé 35-63
Page 1007

Pied à rotule technopolymère, à tige filetée acier

35-50

AVEC DISQUE ANTIGLISSE

SANS DISQUE ANTIGLISSE

Avec écrou	Sans écrou	d ₁	d ₂	h ₁	h ₂	h ₃	l ₁				s ₁	Charge (daN)	Avec écrou	Sans écrou	
35-501- 60	35-502- 60	60	M 8	23	32	3	43	68				14	1400	35-505- 60	35-506- 60
35-501- 60	35-502- 60	60	M10	23	32	3	43	68	98			14	1400	35-505- 60	35-506- 60
35-501- 60	35-502- 60	60	M12	23	32	3	43	68	98			14	1400	35-505- 60	35-506- 60
35-501- 60	35-502- 60	60	M16	23	32	3	68	108	148	168		14	1400	35-505- 60	35-506- 60
35-501- 60	35-502- 60	60	M16	23	42	3	58	98	138	158		24	1800	35-505- 60	35-506- 60
35-501- 60	35-502- 60	60	M20	23	42	3	98	138	158	198		24	1800	35-505- 60	35-506- 60
35-501- 60	35-502- 60	60	M24	23	42	3	98	158	198			24	1800	35-505- 60	35-506- 60
35-501- 70	35-502- 70	70	M 8	19	28	3	43	68				14	1400	35-505- 70	35-506- 70
35-501- 70	35-502- 70	70	M10	19	28	3	43	68	98			14	1400	35-505- 70	35-506- 70
35-501- 70	35-502- 70	70	M12	19	28	3	43	68	98			14	1400	35-505- 70	35-506- 70
35-501- 70	35-502- 70	70	M16	19	28	3	68	108	148	168		16	1400	35-505- 70	35-506- 70
35-501- 80	35-502- 80	80	M 8	23	32	3	43	68				14	1600	35-505- 80	35-506- 80
35-501- 80	35-502- 80	80	M10	23	32	3	43	68	98			14	1600	35-505- 80	35-506- 80
35-501- 80	35-502- 80	80	M12	23	32	3	43	68	98			14	1600	35-505- 80	35-506- 80
35-501- 80	35-502- 80	80	M16	23	32	3	68	108	148	168		14	1600	35-505- 80	35-506- 80
35-501- 80	35-502- 80	80	M16	23	42	3	58	98	138	158		24	1800	35-505- 80	35-506- 80
35-501- 80	35-502- 80	80	M20	23	42	3	98	138	158	198		24	1800	35-505- 80	35-506- 80
35-501- 80	35-502- 80	80	M24	23	42	3	98	158	198			24	1800	35-505- 80	35-506- 80
35-501-100	35-502-100	100	M16	23	42	3	58	98	138	158		24	2500	35-505-100	35-506-100
35-501-100	35-502-100	100	M20	23	42	3	98	138	158	198		24	2500	35-505-100	35-506-100
35-501-100	35-502-100	100	M24	23	42	3	98	158	198			24	2500	35-505-100	35-506-100
35-501-125	35-502-125	125	M16	45	66	3	58	98	138	158		24	2800	35-505-125	35-506-125
35-501-125	35-502-125	125	M20	45	66	3	98	138	158	198		24	2800	35-505-125	35-506-125
35-501-125	35-502-125	125	M24	45	66	3	98	158	198			24	2800	35-505-125	35-506-125

Exemple
de commandeRéférence - d₂ - l₁

35-501-60-8-43