

Pied à rotule technopolymère, avec patte de fixation, à tige filetée inox

35-67

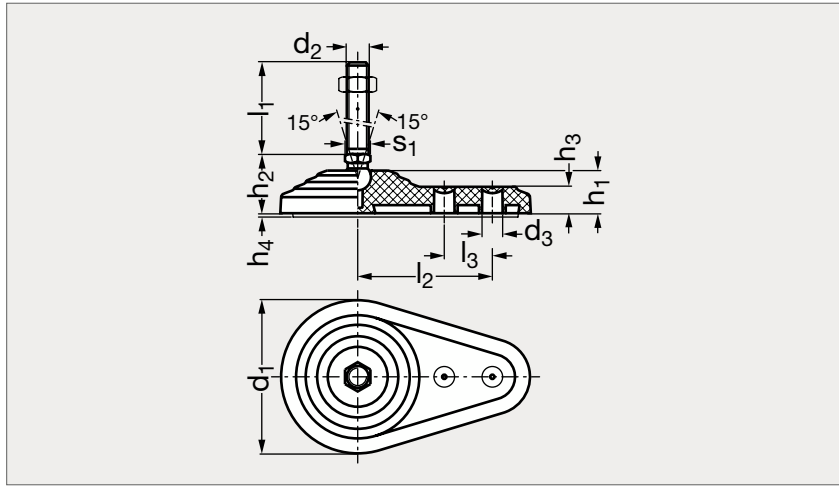

MATIÈRE

- Base en technopolymère à base de polyamide (PA) renforcé de fibre de verre, noir, finition mate.
- Tige filetée articulée en inox (AFNOR Z 6 CN 18-09, Werk 1.4301, AISI 304) avec hexagone de réglage.
- Disque antiglisse en caoutchouc NBR, 70 shore A.
- Écrou en inox (AFNOR Z 6 CN 18-09, Werk 1.4301, AISI 304).

AVEC DISQUE

AVEC DISQUE														SANS DISQUE					
Avec écrou	Sans écrou	d ₁	d ₂		d ₃	h ₁	h ₂	h ₃	h ₄	l ₁		l ₂	l ₃	s ₁	Charge (kN)	Avec écrou	Sans écrou		
35-671-60	35-672-60	60	M8		8,5	21	30	14	2	43	68	50	18	14	14	35-675-60	35-676-60		
35-671-60	35-672-60	60	M10	M12	8,5	21	30	14	2	43	68	98	50	18	14	14	35-675-60	35-676-60	
35-671-60	35-672-60	60	M16		8,5	21	30	14	2	68	108	148	168	50	18	16	14	35-675-60	35-676-60
35-671-80	35-672-80	80	M 8		10,5	22	31	14	2	43	68	70	25	14	16	35-675-80	35-676-80		
35-671-80	35-672-80	80	M10	M12	10,5	22	31	14	2	43	68	98	70	25	14	16	35-675-80	35-676-80	
35-671-80	35-672-80	80	M16		10,5	22	31	14	2	68	108	148	168	70	25	16	16	35-675-80	35-676-80

Référence - d₂ - l₁Exemple de commande **35-671-60-8-43**