

Pied à patin

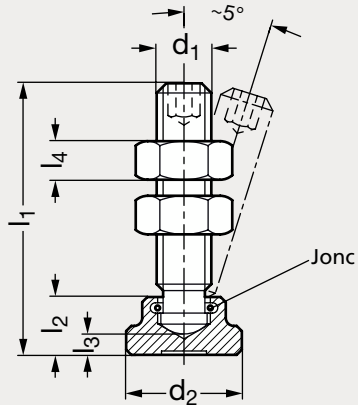

MATIÈRE

- Vis à patin en acier classe 5,8 bruni (Modèle 31-02 page 1313).
- Extrémité de la vis traitée, durcie.
- Patin en acier bruni (Modèle 31-10 page 1353).
- 2 écrous en acier zingué, passivé bleu fournis.
- Pour la dimension M 5, la vis à patin et le patin ne sont pas durcis et sont indémontables.

	d ₁	d ₂	l ₁				l ₂	l ₃	l ₄
35-711-5	M 5	14	37				10		4,7
35-711-6	M 6	12	32	42	52		7	2,2	5,2
35-711-8	M 8	16	38	48	63	83	9	3	6,8
35-711-10	M10	20	44	54	64	84	11	3,6	8,4
35-711-12	M12	25	55	65	85	105	13	4,5	10,8

Exemple
de commande

Référence - l₁

35-711-5-37

composants.emile-maurin.fr

EMILE MAURIN
ELEMENTS STANDARD MECANIQUE