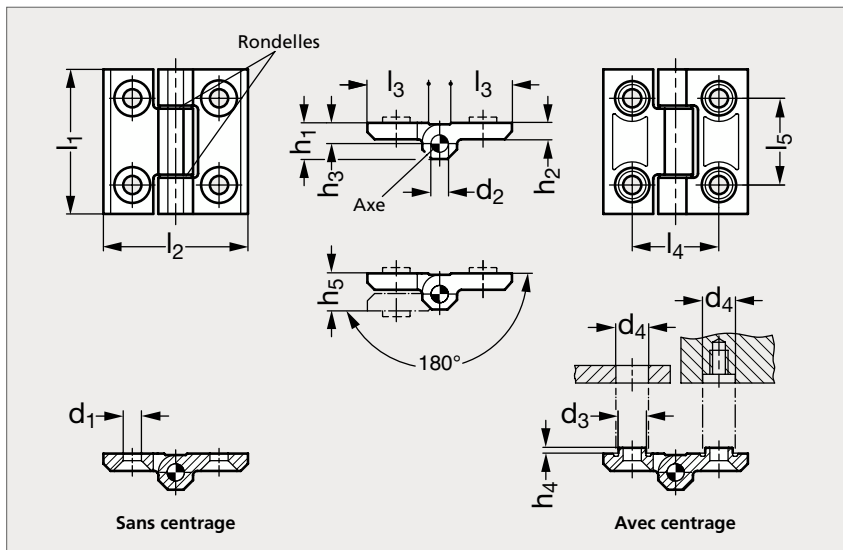

Charnière renforcée nœud à plat, inox

37-111

NOUVEAU

Avec centrage,
sablé matAvec centrage,
pelliculé noirSans centrage,
sablé matSans centrage,
pelliculé noir

MATIÈRE

- Inox (Werk 1.4405) sablé mat ou pelliculé noir (RAL 9005).
- Axe en inox (AFNOR Z 7 CNU 16-04, Werk 1.4542, AISI 630) trempé et lubrifié.
- Rondelles en inox (AFNOR Z 12 CN 18-09, Werk 1.4310, AISI 301) trempée et lubrifiée.

PRODUITS ASSOCIÉS



Entretroise 37-202



Plaque de fixation 37-202



Vis tête fraisée 31-153



Joint d'étanchéité 19-180

AVEC CENTRAGE

Sablé mat	Pelliculé noir	l_1	l_2	l_3	l_4	l_5	d_1	d_2	d_3	d_4	h_1	h_2	h_3	h_4	h_5	Sablé mat	Pelliculé noir
37-1111-50	37-1112-50	50	50	21	30	30	6,3	6	9,5	10	12,5	6	6,5	2	13	37-1113-50	37-1114-50
37-1111-60	37-1112-60	60	60	25,5	36	36	8,3	8	12,5	13	16	8	8,5	3	17	37-1113-60	37-1114-60
37-1111-80	37-1112-80	80	80	36	50	50	10,3	10	14,5	15	20	10	10,5	4	21	37-1113-80	37-1114-80

SANS CENTRAGE

Exemple
de commande

Référence

37-1111-50

composants.emile-maurin.fr

EMILE MAURIN
ELEMENTS STANDARD MECANIQUE