

# Charnière à indexation aluminium

37-171

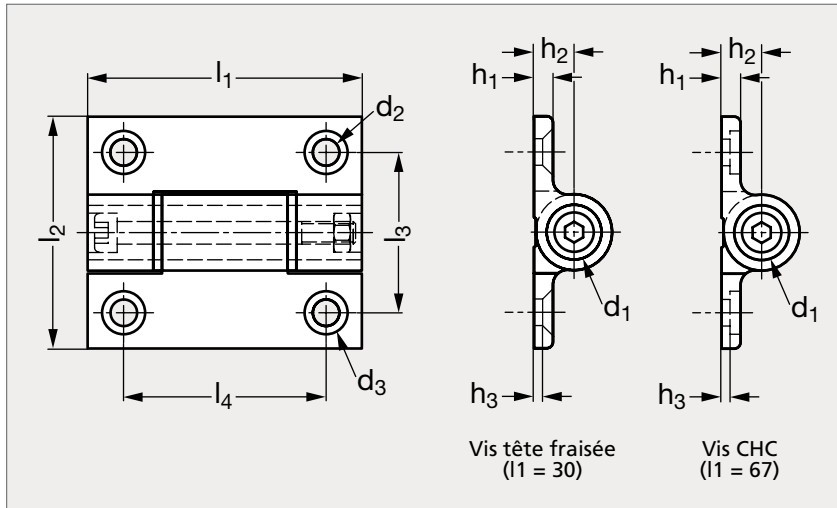

## MATIÈRE

- Aluminium 6060 T5 anodisé noir.
- Rondelles en polyacétal sauf pour les couples 0,3 N.m et 5 N.m qui sont sans rondelle.

## UTILISATION

- Indexation tous les 30°.
- Fixation par vis à tête fraisée pour  $l_1=30$ .
- Fixation par vis Chc pour  $l_1=67$ .

## PRODUITS ASSOCIÉS



Vis tête fraisée 31-153  
Page 1336



Verrous et loquets  
Page 570



Vis CHC 31-54  
Page 1328

Anodisé incolore	Anodisé noir	$l_1$	$l_2$	$l_3$	$l_4$	$h_1$	$h_2$	$h_3$	$d_1$	$d_2$	$d_3$	Couple (N.m)			
37-1710-30	37-1712-30	30	35	21	15	3,3			8	3,5		0,3			
	37-1712-67	67	55	38	48	4,5	9,5	2	13	6,3	10,2	1,8	2,5	3,2	5

Exemple  
de commande

Référence - Couple

**37-1710-30-0,3**