

Charnière à friction percée, à couple constant asymétrique, zamac

37-217

NOUVEAU

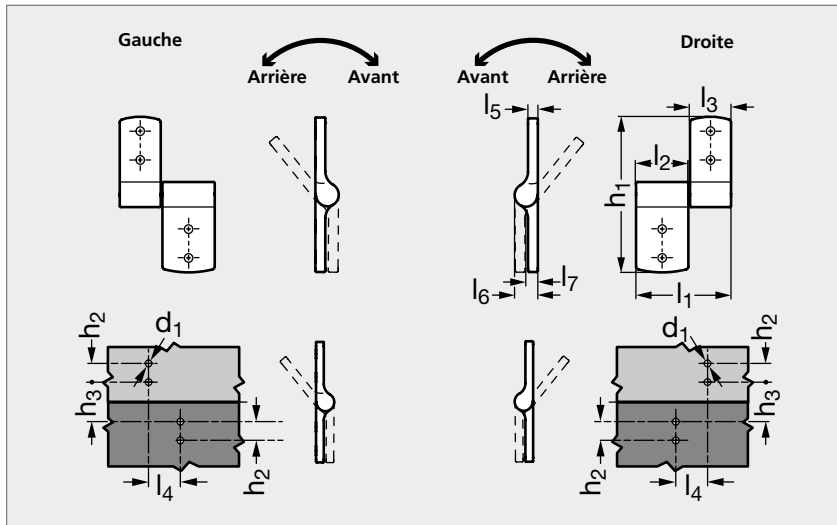

Gauche



Droite

MATIÈRE

- Corps en zamac noir.
- Axe en acier au carbone.
- Joint torique interne en caoutchouc Buna-N.

UTILISATION

- Couple constant sur 20 000 cycles.
- Effet de ressort minimal (<1°).
- Température d'emploi de -20 °C à 65 °C.

MONTAGE

- Préparer la porte et le chassis comme illustré.
- Monter la charnière à friction au moyen de vis M3 ou M5.

COUPLE + ÉLEVÉ AVANT

COUPLE + ÉLEVÉ AVANT																COUPLE + ÉLEVÉ ARRIÈRE		
Gauche	Droite	Couple avant (Nm)	Couple arrière (Nm)	h ₁	h ₂	h ₃	l ₁	l ₂	l ₃	l ₄	l ₅	l ₆	l ₇	d ₁	Couple avant (Nm)	Couple arrière (Nm)	Gauche	Droite
37-2171-54	37-2172-54	0,45	0,27	54	10	24	33,6	18,5	14,5	17,1	3,5	9	4,6	3,5	0,27	0,45	37-2173-54	37-2174-54
37-2171-54	37-2172-54	0,68	0,41	54	10	24	33,6	18,5	14,5	17,1	3,5	9	4,6	3,5	0,41	0,68	37-2173-54	37-2174-54
37-2171-54	37-2172-54	0,9	0,54	54	10	24	33,6	18,5	14,5	17,1	3,5	9	4,6	3,5	0,54	0,9	37-2173-54	37-2174-54
37-2171-54	37-2172-54	1,13	0,68	54	10	24	33,6	18,5	14,5	17,1	3,5	9	4,6	3,5	0,68	1,13	37-2173-54	37-2174-54
37-2171-76	37-2172-76	1,58	0,95	76,6	15	31,6	51,2	27,5	23	25,9	5	11,8	6	5,4	0,95	1,58	37-2173-76	37-2174-76
37-2171-76	37-2172-76	2,26	1,36	76,6	15	31,6	51,2	27,5	23	25,9	5	11,8	6	5,4	1,36	2,26	37-2173-76	37-2174-76
37-2171-76	37-2172-76	2,94	1,76	76,6	15	31,6	51,2	27,5	23	25,9	5	11,8	6	5,4	1,76	2,94	37-2173-76	37-2174-76
37-2171-76	37-2172-76	3,62	2,17	76,6	15	31,6	51,2	27,5	23	25,9	5	11,8	6	5,4	2,17	3,62	37-2173-76	37-2174-76

Exemple
de commande

Référence - Couple le plus élevé

37-2171-54-0,45