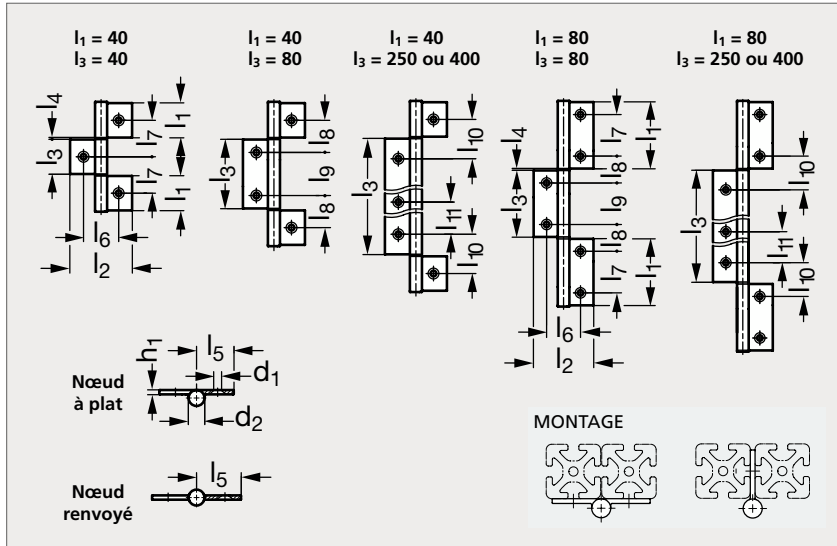

Charnière pour profilés aluminium à 3 ailes

37-232

NOUVEAU

Nœud à plat,
 $l_1 = 40$ Nœud à plat,
 $l_1 = 80$ Nœud renvoyé,
 $l_1 = 40$ Nœud renvoyé,
 $l_1 = 80$

MATIÈRE

- Aluminium anodisé couleur naturelle.
- Douille de palier et capuchon en technopolymère à base de polyamide (PA), gris (RAL7035).
- Axe en acier zingué, passivé bleu.

PRODUITS ASSOCIÉS

Vis tête fraisée
31-153Profilé aluminium 40x40
94-15Profilé aluminium 40x80
94-19

Nœud à plat	l_1	l_2 à plat	l_2 renvoyé	l_3	l_4	l_5 à plat	l_5 renvoyé	l_6 à plat	l_6 renvoyé	l_7	l_8	l_9	l_{10}	l_{11}	d_1	d_2	h_1	Nœud renvoyé
37-2321-40	40	72	86	40	80	2,5	36	43	40,8	55	42,5	37,5	50		6,6	14	3,5	37-2322-40
37-2321-40	40	72	86	250	400	2,5	36	43	40,8	55			72,5	150	6,6	14	3,5	37-2322-40
37-2321-80	80	72	86	80		2,5	36	43	40,8	55	50	32,5	50		6,6	14	3,5	37-2322-80
37-2321-80	80	72	86	250	400	2,5	36	43	40,8	55			67,5	150	6,6	14	3,5	37-2322-80

Exemple
de commandeRéférence- l_3

37-2321-40-40