

Roulette charge moyenne pivotante ou fixe, à platine

38-10

Sans frein

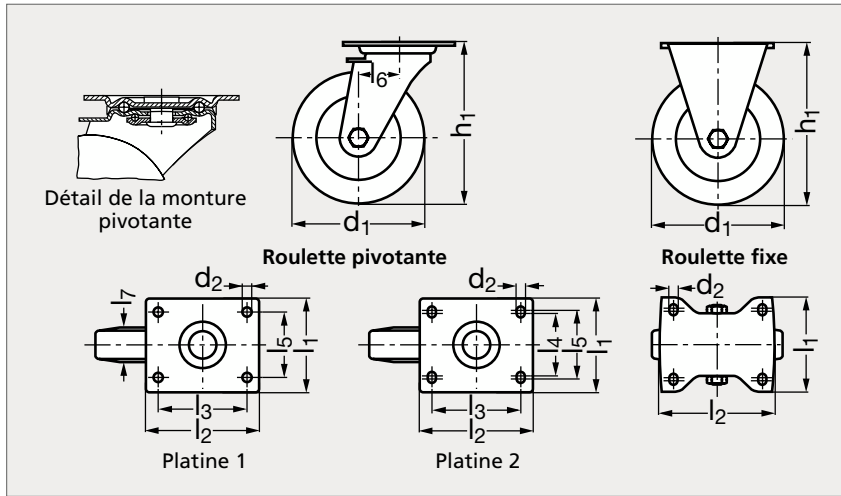

Avec frein arrière

MATIÈRE

- Roue à bandage caoutchouc plein, noir (Modèle 38-08).
- Jante en polypropylène noir, monture en tôle d'acier emboutie.
- Pour les montures pivotantes, double chemin de billes et joint d'étanchéité dans le système de pivotement.
- Frein arrière assurant l'immobilisation du système de pivotement et de la roue (voir les caractéristiques techniques des freins sur notre site internet).
- Se référer à notre site internet pour consulter l'ensemble des informations.

PIVOTANTE

Roulement lisse		Roulement à rouleaux	
Sans frein	Avec frein arrière	Sans frein	Avec frein arrière
38-101-80	38-102-80	38-103-80	38-104-80
38-101-81	38-102-81		
38-101-100	38-102-100	38-103-100	38-104-100
38-101-125	38-102-125	38-103-125	38-104-125
38-101-140	38-102-140	38-103-140	38-104-140
38-101-150	38-102-150	38-103-150	38-104-150
38-101-160	38-102-160	38-103-160	38-104-160
38-101-180	38-102-180	38-103-180	38-104-180
38-101-200	38-102-200	38-103-200	38-104-200
38-101-250		38-103-250	

FIXE

														Roulement lisse		Roulement à rouleaux	
														Charge (kg)	Platine	Sans frein	Sans frein
d ₁	d ₂	h ₁	l ₁	l ₂	l ₃	l ₄	l ₅	l ₆	l ₇								
80	9	102	85	100	80		60	38	25	50	1	38-107-80				38-108-80	
80	9	102	85	100	80		60	38	32	100	1	38-107-81					
100	9	125	85	100	80		60	36	30	70	1	38-107-100				38-108-100	
125	9	150	85	100	80		60	40	37,5	100	1	38-107-125				38-108-125	
140	11	170	110	140	105	75	80	50	37,5	115	2	38-107-140				38-108-140	
150	11	190	110	140	105	75	80	54	40	135	2	38-107-150				38-108-150	
160	11	195	110	140	105	75	80	54	40	135	2	38-107-160				38-108-160	
180	11	215	110	140	105	75	80	54	50	170	2	38-107-180				38-108-180	
200	11	235	110	140	105	75	80	54	50	205	2	38-107-200				38-108-200	
250	11	295	110	140	105	75	80	77	60	295	2	38-107-250				38-108-250	

 Exemple
de commande

Référence
38-101-80

composants.emile-maurin.fr

EMILE MAURIN
ELEMENTS STANDARD MECANIQUE