

# Roulette forte charge pivotante ou fixe, à platine, monture épaisse renforcée

38-119

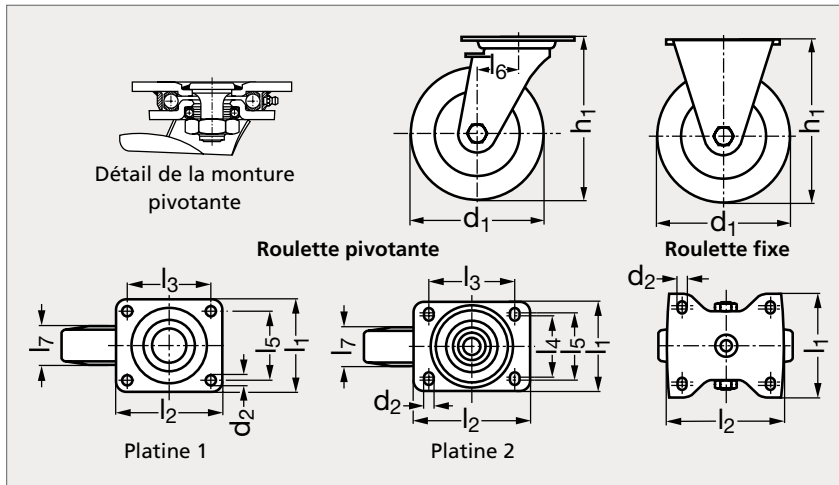

Pivotante, sans frein



Pivotante, avec frein arrière



Fixe, sans frein

## MATIÈRE

- Roue en polyuréthane Besthane®, brun, 92° Shore A, à faible résistance au roulement et au pivotement (Modèle 38-116).
- Roulement à billes.
- Monture en tôle d'acier emboutie de forte épaisseur.
- Pour les montures pivotantes, renforcement par quatre coupelles en acier traité, double chemin de billes dans le système de pivotement, axe de pivotement très robuste, vissé et verrouillé.
- Frein arrière assurant l'immobilisation du système de pivotement et de la roue (voir les caractéristiques techniques des freins sur notre site internet).

## PIVOTANTE

												FIXE	
Sans frein	Avec frein arrière	d <sub>1</sub>	d <sub>2</sub>	h <sub>1</sub>	l <sub>1</sub>	l <sub>2</sub>	l <sub>3</sub>	l <sub>4</sub>	l <sub>5</sub>	l <sub>6</sub>	l <sub>7</sub>	Charge (kg)	Sans frein
38-1191-100	38-1192-100	100	9	140	85	100	80		60	45	40	350	38-1197-100
38-1191-101	38-1192-101	100	11	140	110	140	105	75	80	45	40	350	38-1197-101
38-1191-125	38-1192-125	125	9	165	85	100	80		60	45	40	350	38-1197-125
38-1191-126	38-1192-126	125	11	165	110	140	105	75	80	45	40	350	38-1197-126
38-1191-150	38-1192-150	150	11	197	110	140	105	75	80	65	50	500	38-1197-150
38-1191-160	38-1192-160	160	11	202	110	140	105	75	80	65	50	550	38-1197-160
38-1191-200	38-1192-200	200	11	245	110	140	105	75	80	70	50	800	38-1197-200
38-1191-250		250	11	295	110	140	105	75	80	82	60	900	38-1197-250

Exemple  
de commande

Référence

38-1191-100