

Aimant plat alésé avec protection caoutchouc

41-18

Noir

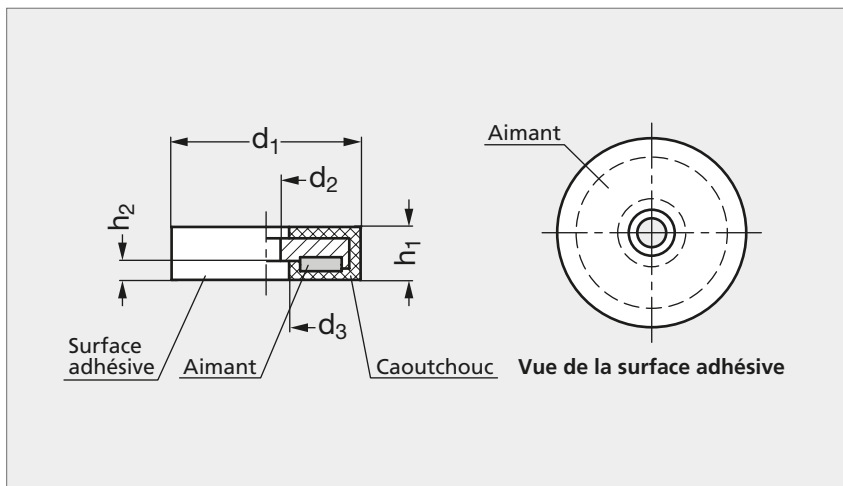

Blanc

MATIÈRE

- Corps en acier zingué.
- Aimant en néodyme-fer-bore (NdFeB).
- Protection en caoutchouc élastomère (TPE) noir ou blanc, 80 Shore A.

UTILISATION

- Température maximum d'emploi 80 °C.
- S'utilise de préférence pour les surfaces fragiles.
- Le coefficient de friction augmente et a pour effet d'avoir des forces de retenue latérales élevées.
- Voir les caractéristiques techniques des éléments magnétiques sur notre site internet.

PRODUITS ASSOCIÉSSupport pour aimant 41-60
Page 1379Support adhésif
pour aimant 41-61
Voir notre site internetAimant plat taraudé 41-12
Page 1370Aimant plat taraudé 41-14
Page 1371

Noir	d ₁	d ₂	d ₃	h ₁	h ₂	Force (N)	Blanc
41 - 180 - 18	18	3	8,2	6	3,5	25	41 - 185 - 18
41 - 180 - 22	22	4	8	6	3,5	35	41 - 185 - 22
41 - 180 - 31	31	6	9	6	3,5	75	41 - 185 - 31
41 - 180 - 57	57	8	25,3	7,5	3,5	175	41 - 185 - 57
41 - 180 - 66	66	5,5	25	8,5	3,5	210	41 - 185 - 66

Exemple
de commande

Référence

41 - 180 - 22