

Aimant plat avec poignée boule ou anneau et protection caoutchouc

41-19

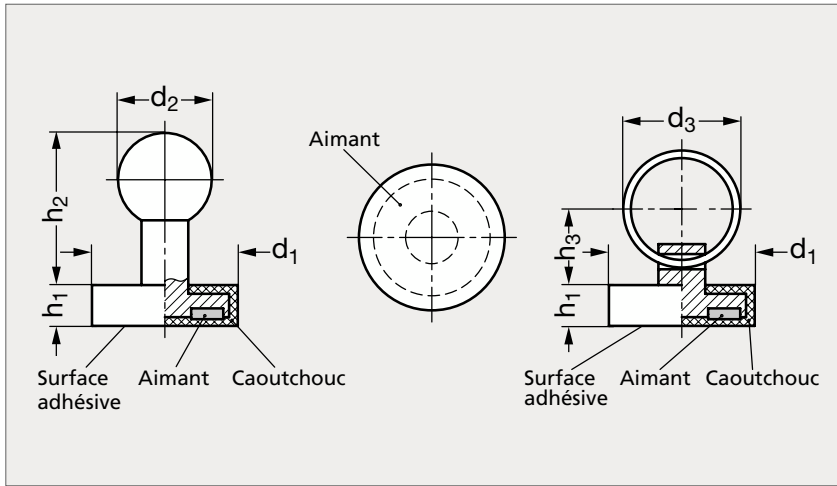

Avec poignée à boule



Avec anneau

MATIÈRE

- Corps et anneau en acier nickelé.
- Aimant en néodyme-fer-bore (NdFeB).
- Protection en caoutchouc élastomère (TPE) noir, 73 Shore.
- Poignée à boule en technopolymère à base de polyamide (PA) noir.

UTILISATION

- Température maximum d'emploi 80 °C.
- S'utilise de préférence pour les surfaces fragiles.
- Le coefficient de friction augmente et a pour effet d'avoir des forces de retenue latérales élevées.
- Voir les caractéristiques techniques des éléments magnétiques sur notre site internet.

PRODUITS ASSOCIÉS

Support pour aimant 41-60
Page 1379Support adhésif pour
aimant 41-61
Voir notre site internetAimant plat taraudé 41-12
Page 1370Aimant plat taraudé 41-14
Page 1371

Avec poignée à boule	d ₁	d ₂	d ₃	h ₁	h ₂	h ₃	Force (N)	Avec anneau
41-191-22	22	16	20	6	26	13	35	41-192-22
41-191-31	31	16	25	6	26	14,5	75	41-192-31
41-191-43	43	16	30	5,5	26	17	85	41-192-43

Exemple
de commande

Référence

41-191-22