

# Aimant plat

rectangulaire avec protection caoutchouc

41-28

NOUVEAU

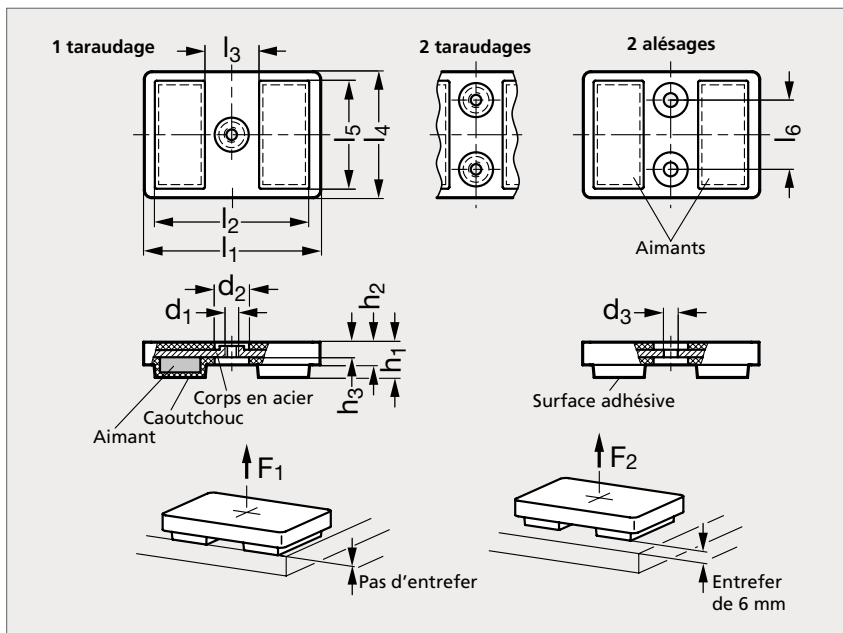

Avec 1 taraudage



Avec 2 taraudages



Avec 2 alésages

## MATIÈRE

- Corps en acier zingué.
- Aimant en ferrite dure ou en néodyme-fer-bore (NdFeB).
- Protection en caoutchouc élastomère (TPE) noir, 50 Shore A pour la surface magnétique et 90 Shore A pour la surface de montage.

## UTILISATION

- Température maximum d'emploi 80 °C.
- S'utilise de préférence pour les surfaces fragiles.
- Le coefficient de friction augmente et a pour effet d'avoir des forces de retenue latérales élevées.
- Voir les caractéristiques techniques des éléments magnétiques sur notre site internet.

## PRODUITS ASSOCIÉS

Support pour aimant  
41-60Support adhésif  
pour aimant 41-61

## FERRITE DURE

1 taraudage	2 taraudages	2 alésages	$l_1$	$l_2$	$l_3$	$l_4$	$l_5$	$l_6$	$d_1$	$d_2$	$d_3$	$h_1$	$h_2$	$h_3$	$F_1$ (N)	$F_2$ (N) 1 taraudage	$F_2$ (N) 2 taraudages	$F_2$ (N) 1 alésage
41-281-70	41-282-70	41-283-70	70	61,5	20,5	50	43,5	27,5	M5	12	5,5	13	8	6	45	16	11	14

## NÉODYME-FER-BORE

1 taraudage	2 taraudages	2 alésages	$l_1$	$l_2$	$l_3$	$l_4$	$l_5$	$l_6$	$d_1$	$d_2$	$d_3$	$h_1$	$h_2$	$h_3$	$F_1$ (N)	$F_2$ (N) 1 taraudage	$F_2$ (N) 2 taraudages	$F_2$ (N) 1 alésage
41-284-70	41-285-70	41-286-70	70	61,5	20,5	50	43,5	27,5	M5	12	5,5	13	8	6	290	68	72	70

## Référence

41-281-70

Exemple  
de commande