

# Aimant plat

rectangulaire, avec trous taraudés et protection caoutchouc

41-76

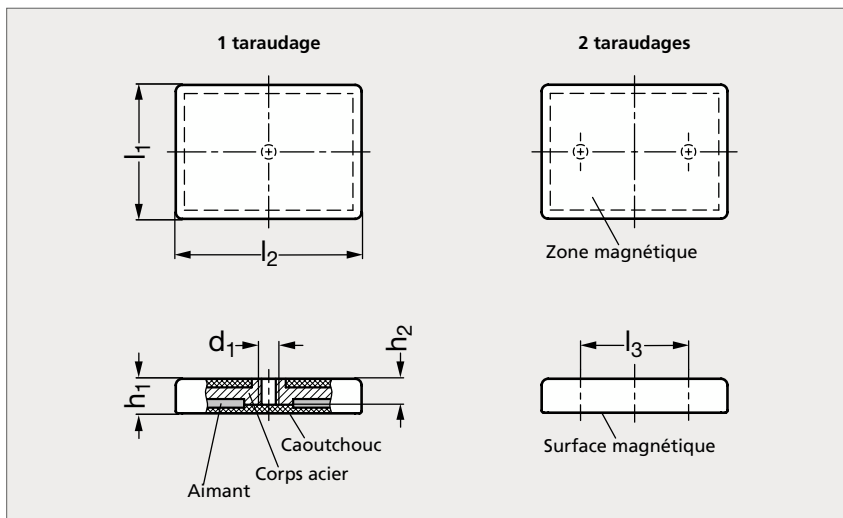

Noir, 1 taraudage



Noir, 2 taraudages



Blanc, 1 taraudage



Blanc, 2 taraudages

## MATIÈRE

- Corps en acier zingué.
- Protection en caoutchouc élastomère (TPE) noir ou blanc, 80 Shore A.
- Aimant en néodyme-fer-bore (NdFeB).

## UTILISATION

- Température maximum d'emploi : 80 °C.
- Le revêtement en caoutchouc protège les surfaces fragiles et son important coefficient de friction permet d'avoir des forces de retenue latérales élevées.

## PRODUITS ASSOCIÉS

Support pour aimant  
41-60Support adhésif  
pour aimant 41-61

### NOIR

1 taraudage	2 taraudages	$l_1$	$l_2$	$l_3$	$d_1$	$h_1$	$h_2$	Force (N)	BLANC	
									1 taraudage	2 taraudages
41-760-23	41-761-23	22,5	35	17	M4	6	4	75	41-765-23	41-766-23
41-760-23	41-761-23	22,5	55	30	M4	6	4	120	41-765-23	41-766-23
41-760-23	41-761-23	22,5	75	50	M4	6	4	195	41-765-23	41-766-23
41-760-45	41-761-45	45	59	27	M5	8,5	4,5	240	41-765-45	41-766-45
41-760-45	41-761-45	45	74	36	M6	8,5	4,5	360	41-765-45	41-766-45
41-760-45	41-761-45	45	110	68	M6	8,5	4,5	530	41-765-45	41-766-45

Exemple  
de commande

Référence- $l_2$   
41-760-23-35