

Kit de connection pour axe X-Z

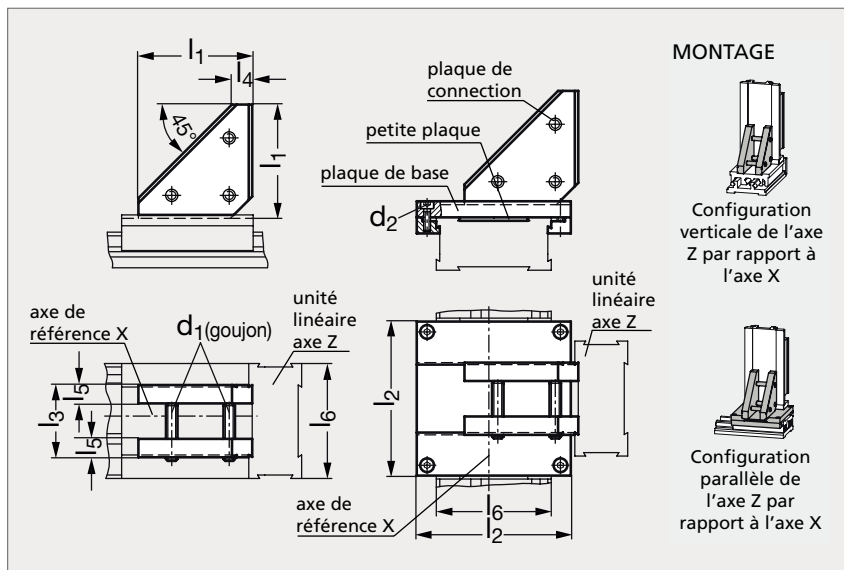

MONTAGE

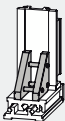

Configuration verticale de l'axe Z par rapport à l'axe X

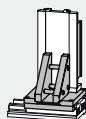

Configuration parallèle de l'axe Z par rapport à l'axe X



MATIÈRE

- Plaques en aluminium anodisé.
- Goujons DIN 913 en acier zingué, vis DIN 912 en inox.

UTILISATION

- S'utilise pour combiner 2 unités linéaires ensemble selon les axes X-Z.
- Ce kit de connection évite tous types de perçage dans les unités linéaires.
- De plus, l'unité linéaire dans l'axe Y peut être ajustée à la verticale, selon une certaine limite.
- Voir les caractéristiques techniques des unités modulaires sur notre site internet.

MONTAGE

- Se référer à notre site internet pour les instructions de montage.

PRODUITS ASSOCIÉS



Kit de connection 90-22
Page 1644



Unité linéaire, vernier 90-01
Page 1639



Unité linéaire, vernier et indicateur 90-02
Page 1640



Unité linéaire, volant 90-03
Page 1641

Configuration verticale	d ₁	d ₂	l ₁	l ₂	l ₃	l ₄	l ₅	l ₆	Configuration parallèle
90-230-30	M4	M2,5	30	41	17	6	6	30	90-232-30
90-230-50	M5	M3	50	67	32	6	8	50	90-232-50
90-230-80	M6	M4	80	105	52	13	12	80	90-232-80
90-230-120	M8	M5	120	145	82	13	16	120	90-232-120

Exemple de commande

Référence

90-230-30

SÉRIE 90