

Pied pour tube inox

92-20

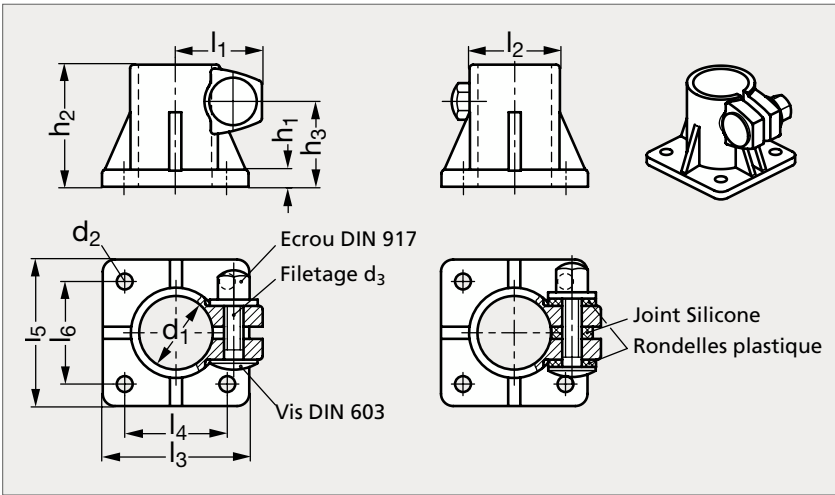

MATIÈRE

- Inox (AFNOR Z 6 CN 18 - 10 M, Werk 1.4308, AISI CF-8) sablé mat.
- Alésages usinés.
- Vis DIN 603 et écrou DIN 917 en inox A2.

UTILISATION

- Les alésages sont conçus pour les tubes 92 - 93 ou DIN 2391, DIN 2395 et DIN 2462.
- La forme des vis et des écrous permet d'éviter la rétention d'humidité.

PRODUITS ASSOCIÉS



Tube rond 92-93
Page 1720-1721



Pied pour tube rond 92-20
Page 1698



Pied pour tube rond,
aluminium 92-19
Page 1697

Sans étanchéité	d ₁	d ₂	d ₃	l ₁	l ₂	l ₃	l ₄	l ₅	l ₆	h ₁	h ₂	h ₃	Avec étanchéité
92-205-30	30	6,5	M8	36	37	60	42	60	42	7	50	30	92-209-30

Exemple
de commande

Référence

92 - 205 - 30

SÉRIE 92

composants.emile-maurin.fr

EMILE MAURIN
ELEMENTS STANDARD MECANIQUE