

# Connecteur de tube articulé aluminium, avec réglage lisse ou à denture

92-64 / 92-65

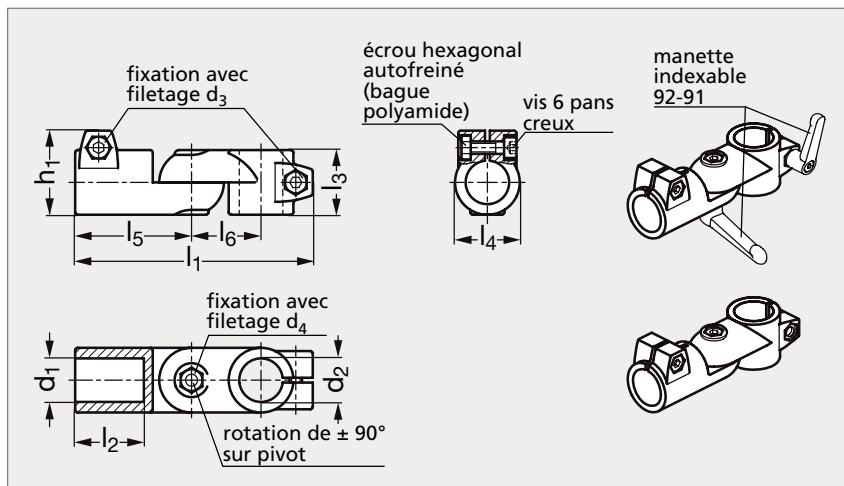

## MATIÈRE

- Aluminium pelliculé noir mat (RAL 9005) ou naturel grenailé mat. Alésages usinés.
- Vis 6 pans creux DIN 912 et écrous 6 pans DIN 985 en inox (AFNOR Z 6 CN 18-09, Werk 1.4301, AISI 304).

## UTILISATION

- Les alésages sont conçus pour les tubes 92-93 (ronds) ou DIN 2391, DIN 2395 et DIN 2462.
- Les vis 6 pans creux livrées en standard peuvent être remplacées par des manettes indexables 92-91, à commander séparément.

## RÉGLAGE LISSE

RÉGLAGE LISSE														RÉGLAGE À DENTURE						
Naturel	Pelliculé noir	d <sub>1</sub>	d <sub>2</sub>			d <sub>3</sub>	d <sub>4</sub>	l <sub>1</sub>	l <sub>2</sub>	l <sub>3</sub>	l <sub>4</sub>	l <sub>5</sub>	l <sub>6</sub>	h <sub>1</sub>	Manette indexable (réf. à commander) pour d <sub>3</sub>		pour d <sub>4</sub>		Naturel	Pelliculé noir
92-647-20	92-648-20	20	20	25	30	M 8	M 8	147	42,5	40	40	72	43	52	92-911-M 8-32	92-911-M 8-35	92-657-20	92-658-20		
92-647-25	92-648-25	25	20	25	30	M 8	M 8	147	42,5	40	40	72	43	52	92-911-M 8-32	92-911-M 8-35	92-657-25	92-658-25		
92-647-30	92-648-30	30	20	25	30	M 8	M 8	147	42,5	40	40	72	43	52	92-911-M 8-32	92-911-M 8-35	92-657-30	92-658-30		
92-647-40	92-648-40	40	40	42	45	48	50	M10	M10	230	74	65	65	115	70	77,5	92-911-M10-55	92-911-M10-63	92-657-40	92-658-40
92-647-42	92-648-42	42	40	42	45	48	50	M10	M10	230	74	65	65	115	70	77,5	92-911-M10-55	92-911-M10-63	92-657-42	92-658-42
92-647-45	92-648-45	45	40	42	45	48	50	M10	M10	230	74	65	65	115	70	77,5	92-911-M10-55	92-911-M10-63	92-657-45	92-658-45
92-647-48	92-648-48	48	40	42	45	48	50	M10	M10	230	74	65	65	115	70	77,5	92-911-M10-55	92-911-M10-63	92-657-48	92-658-48
92-647-50	92-648-50	50	40	42	45	48	50	M10	M10	230	74	65	65	115	70	77,5	92-911-M10-55	92-911-M10-63	92-657-50	92-658-50

Exemple  
de commande

Référence - d<sub>2</sub>

92-647-20-20