



GN 286

Noix de serrage orthogonale articulée aluminium, avec réglage à denture

MATIERE

- Aluminium pelliculé noir (RAL 9005), mat ou naturel, grenillé mat.
- Alésages usinés.
- Vis 6 pans creux DIN 912 en acier zingué ou en **inox** (AFNOR Z 6 CN 18-09, Werk. 1.4301, AISI 304).
- Ecrou 6 pans DIN 985 en acier zingué ou en **inox** (AFNOR Z 6 CN 18-09, Werk. 1.4301, AISI 304).

UTILISATION

- Composée de deux noix de serrage orientables 92-54 (denture avec divisions de 15°).
- La largeur l_4 étant identique, tous les alésages d_1 et d_2 peuvent être combinés.
- Les alésages sont conçus pour les tubes 92-93 ou DIN 2391, DIN 2395 et DIN 2462.
- Les vis 6 pans creux livrées en standard peuvent être remplacées par des manettes indexables 92-91, à commander séparément.

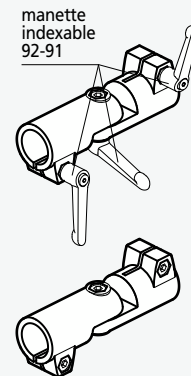
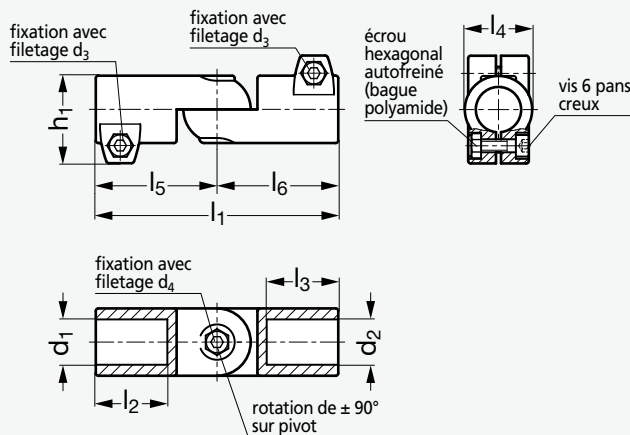

Produits associés



Manette indexable 92-91
Page AE 82



Tube 92-93
Page AE 83

Exemple de commande **référence 92 - 697 - 30** **d₂ 20**

NATUREL

PELLICULE NOIR

| Vis acier | Vis inox | d ₁ | d ₂ | | d ₃ | d ₄ | l ₁ | l ₂ | l ₃ | l ₄ | l ₅ | l ₆ | h ₁ | Manette indexable (réf. à commander) | | Vis acier | Vis inox | | |
|---------------|---------------|----------------|----------------|----|----------------|----------------|----------------|----------------|----------------|----------------|----------------|----------------|----------------|--------------------------------------|---------------------|---------------------|---------------------|---------------|---------------|
| | | | | | | | | | | | | | | pour d ₃ | pour d ₄ | | | | |
| 92 - 691 - 20 | 92 - 697 - 20 | 20 | 20 | 25 | 30 | M 8 | M 8 | 144 | 42,5 | 40 | 72 | 72 | 72 | 52 | 92 - 911 - M 8 - 32 | 92 - 911 - M 8 - 35 | 92 - 692 - 20 | 92 - 698 - 20 | |
| 92 - 691 - 25 | 92 - 697 - 25 | 25 | 20 | 25 | 30 | M 8 | M 8 | 144 | 42,5 | 40 | 72 | 72 | 72 | 52 | 92 - 911 - M 8 - 32 | 92 - 911 - M 8 - 35 | 92 - 692 - 25 | 92 - 698 - 25 | |
| 92 - 691 - 30 | 92 - 697 - 30 | 30 | 20 | 25 | 30 | M 8 | M 8 | 144 | 42,5 | 40 | 72 | 72 | 72 | 52 | 92 - 911 - M 8 - 32 | 92 - 911 - M 8 - 35 | 92 - 692 - 30 | 92 - 698 - 30 | |
| 92 - 691 - 40 | 92 - 697 - 40 | 40 | 40 | 42 | 45 | 48 | 50 | M 10 | M 10 | 230 | 74 | 65 | 115 | 115 | 77,5 | 92 - 911 - M10 - 55 | 92 - 911 - M10 - 63 | 92 - 692 - 40 | 92 - 698 - 40 |
| 92 - 691 - 42 | 92 - 697 - 42 | 42 | 40 | 42 | 45 | 48 | 50 | M 10 | M 10 | 230 | 74 | 65 | 115 | 115 | 77,5 | 92 - 911 - M10 - 55 | 92 - 911 - M10 - 63 | 92 - 692 - 42 | 92 - 698 - 42 |
| 92 - 691 - 45 | 92 - 697 - 45 | 45 | 40 | 42 | 45 | 48 | 50 | M 10 | M 10 | 230 | 74 | 65 | 115 | 115 | 77,5 | 92 - 911 - M10 - 55 | 92 - 911 - M10 - 63 | 92 - 692 - 45 | 92 - 698 - 45 |
| 92 - 691 - 48 | 92 - 697 - 48 | 48 | 40 | 42 | 45 | 48 | 50 | M 10 | M 10 | 230 | 74 | 65 | 115 | 115 | 77,5 | 92 - 911 - M10 - 55 | 92 - 911 - M10 - 63 | 92 - 692 - 48 | 92 - 698 - 48 |
| 92 - 691 - 50 | 92 - 697 - 50 | 50 | 40 | 42 | 45 | 48 | 50 | M 10 | M 10 | 230 | 74 | 65 | 115 | 115 | 77,5 | 92 - 911 - M10 - 55 | 92 - 911 - M10 - 63 | 92 - 692 - 50 | 92 - 698 - 50 |