

Equerre de montage

92-87

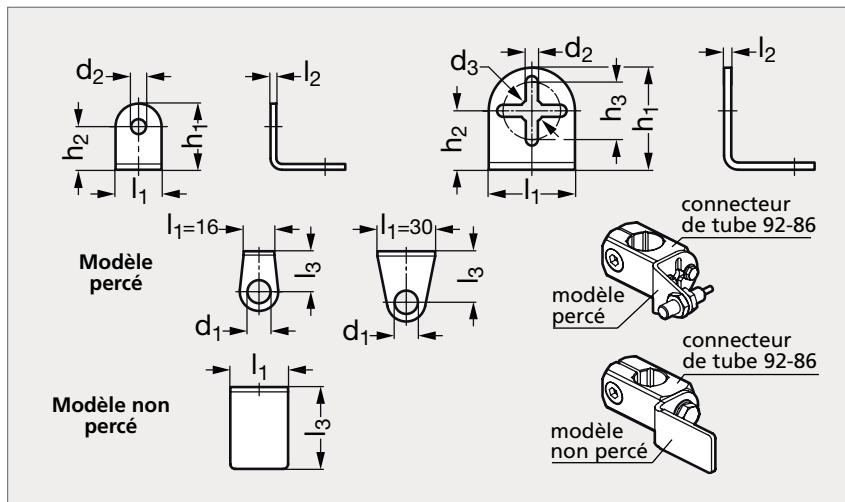

Percée



Non percée

MATIÈRE

- Inox mat (AFNOR Z 8 CNF 18-09, Werk 1.4305, AISI 303).

UTILISATION

- Le modèle percé s'utilise pour le montage de détecteurs / capteurs.
- Le modèle non percé est un modèle universel qui s'adapte aux alésages spécifiques.
- Les trous oblongs des modèles $l_1 = 30$ permettent un très bon ajustement.

PRODUIT ASSOCIÉ



Noix de serrage taraudée
92-86
Page 1715

Percée	l_1	l_2	l_3	d_1	d_2	d_3	h_1	h_2	h_3	Non percée
92-871-16	16	2	19	8	5,2		23	15		
92-871-16	16	2	21	12	5,2		23	15		
92-871-16	16	2	24	18	5,2		23	15		
92-871-30	30	2,5	24,5	8	4,2	8,2	35,5	20,5	20	
92-871-30	30	2,5	26,5	12	4,2	8,2	35,5	20,5	20	
92-871-30	30	2,5	29,5	18	4,2	8,2	35,5	20,5	20	
92-871-30	30	2,5	35,5	30	4,2	8,2	35,5	20,5	20	
	16	2	32		5,2		23	15		92-873-16
	30	2,5	42,5		4,2	8,2	35,5	20,5	20	92-873-30

Référence - d_1

92-871-16-8

Exemple
de commande