

Crapaud fonte, haute résistance, autoréglable

95-05

NOUVEAU

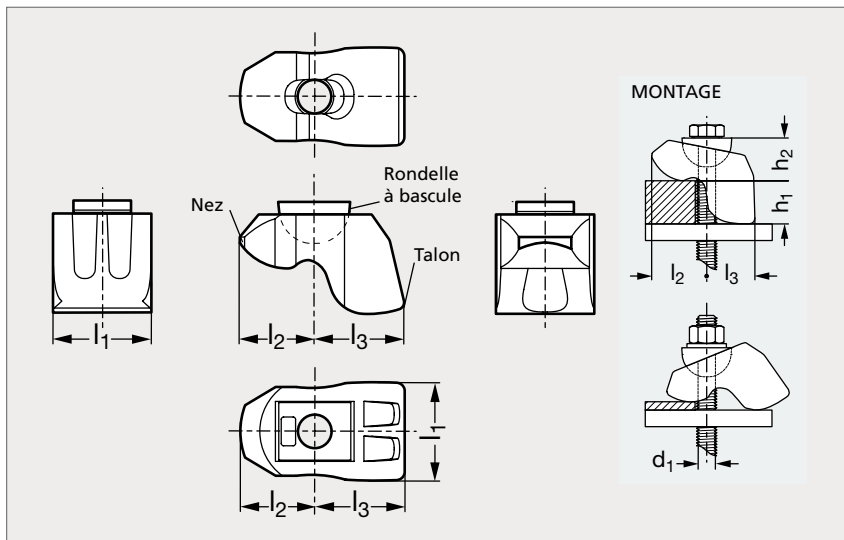

MATIÈRE

- Fonte malléable, galvanisé à chaud.

UTILISATION

- Permet la fixation de charpentes métalliques.
- Convient pour des ailes parallèles ou d'inclinaison maximale 10°.
- Autoréglable selon l'épaisseur d'aile.
- Le talon repose en travers des trous oblongs.

* Se référer à notre site internet pour consulter l'ensemble des informations.

PRODUIT ASSOCIÉ



Cale de réglage pour
crapaud haute résistance,
acier 95-34

	d ₁	h ₁	h ₂	l ₁	l ₂	l ₃	C ₁ * (Nm)	C ₂ * (Nm)	F ₁ * (kN)	F ₂ * (kN)	F ₃ * (kN)	F ₄ * (kN)	F ₅ * (kN)	F ₆ * (kN)
95-053-12	M12	5 à 26	26 à 35	41	25 à 34	27 à 49	90	130	8,5	3,4	3,9	10	4	5,2
95-053-16	M16	6 à 30	35 à 46	56	34 à 50	31 à 58	240	300	16	8	10	19,5	11	12
95-053-20	M20	6 à 40	52 à 64	77	48 à 78	49 à 64	470	647	26,3	13	16	30	20	25

Exemple
de commande

Référence

95-053-12