

Crapaud crochet fonte, haute résistance

95-06

NOUVEAU

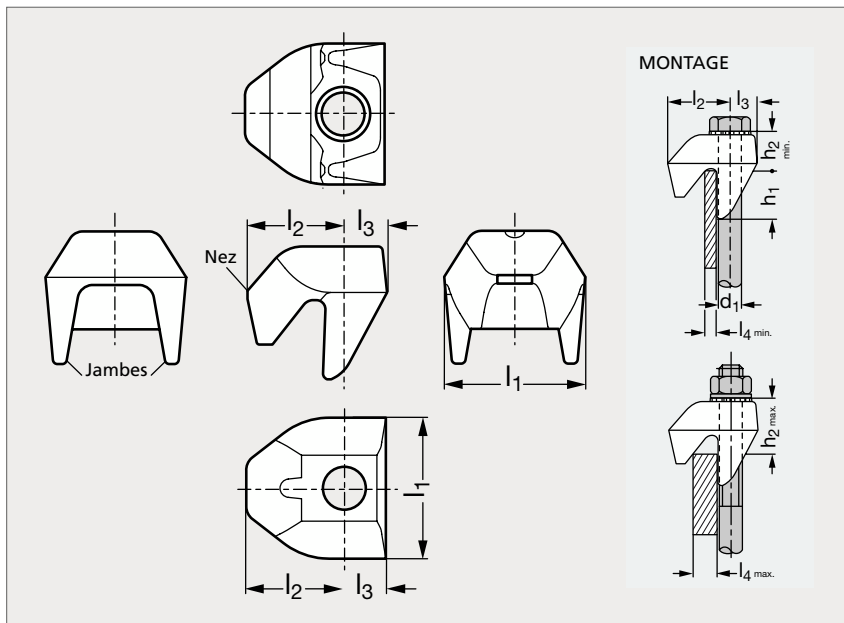

MATIÈRE

- Fonte malléable, galvanisé à chaud.

UTILISATION

- Permet la fixation de charpentes métalliques.
- Se crochète sur le rebord des ailes des poutrelles pour permettre d'assembler des poutrelles dont les ailes ne sont pas face à face.
- Haute résistance au glissement.
- Peut se combiner avec tous les autres crapauds de notre gamme.

* Se référer à notre site internet pour consulter l'ensemble des informations.

PRODUITS ASSOCIÉS



Crapaud fonte,
avec logement tête H
95-02



Crapaud fonte
95-03



Crapaud fonte, haute
résistance, avec logement
tête H 95-04



Crapaud fonte, haute
résistance, autoréglable
95-05

	d ₁	h ₁	h ₂ min.	h ₂ max.	l ₁	l ₂	l ₃	l ₄ min.	l ₄ max.	C ₁ * (Nm)	C ₂ * (Nm)	F ₁ * (kN)	F ₂ * (kN)	F ₃ * (kN)	F ₄ * (kN)	F ₅ * (kN)	F ₆ * (kN)
95-063-12	M12	25	21	29	46	32	14	6	13	90	69	8,5	3,4	3,9	5,8	0,9	0,9
95-063-12	M12	25	28	37	48	39	16	12	20	90	69	8,5	3,4	3,9	5,8	0,9	0,9
95-063-16	M16	32	25	33	56	44	18	8	16	240	147	16	8	10	8,5	1,7	1,7
95-063-16	M16	32	35	47	62	50	21	15	25	240	147	16	8	10	8,5	1,7	1,7
95-063-20	M20	45	30	41	65	53	22	10	19	470	285	26,3	13	16	14,7	3	3
95-063-20	M20	45	41	55	70	64	27	18	30	470	285	26,3	13	16	14,7	3	3

Référence - l₄ max.

95-063-12-13

Exemple
de commande