

# Cale de réglage pour crapaud réglable, acier

95-31

NOUVEAU

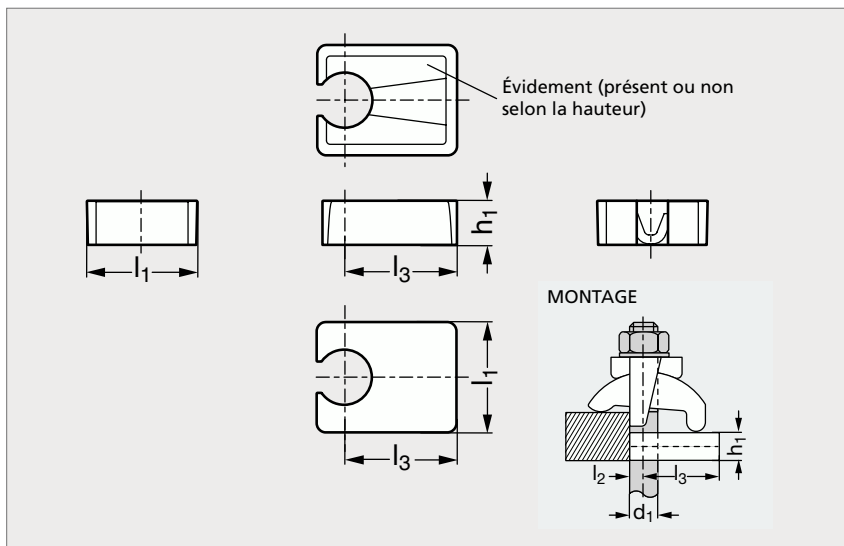

## MATIÈRE

- Acier doux, zingué brillant ou galvanisé à chaud.

## UTILISATION

- Permet de compenser la différence entre la hauteur de talon des crapauds 95-08 et 95-10 et l'épaisseur de l'aile de la poutrelle à serrer pour avoir le bon positionnement de l'ensemble.

## PRODUIT ASSOCIÉ



Crapaud fonte, autoréglable 95-08

Zingué	$d_1$	$h_1$		$l_1$	$l_2$	$l_3$	Galvanisé
95-311-10	M10	5	10	24	5	24	95-313-10
95-311-12	M12	6	12	30	6	32	95-313-12
95-311-16	M16	8	16	35	8	40	95-313-16
95-311-20	M20	10	20	43	10	47	95-313-20
95-311-24	M24	12	25	54	12	64	95-313-24

Exemple  
de commande

Référence- $h_1$

95-311-10-5