

# Fixation pour plancher plein

95-70

NOUVEAU

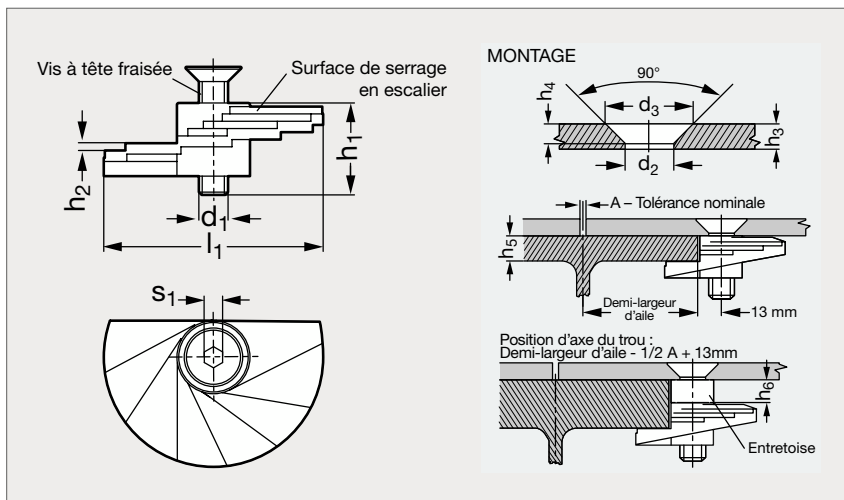

Zinguée



Galvanisée

## MATIÈRE

- Fonte malléable, zinguée brillante ou galvanisée à chaud ou inox (AFNOR Z 6 CND 17-11, Werk 1.4401, AISI 316).

\*C<sub>1</sub> = Couple de serrage recommandé

Fonte zinguée	Fonte galvanisée	Inox 316	d <sub>1</sub>	d <sub>2</sub>	d <sub>3</sub> zinguée	d <sub>3</sub> galvanisée	h <sub>1</sub>	h <sub>2</sub>	h <sub>3</sub>	h <sub>4</sub> zinguée	h <sub>4</sub> galvanisée	h <sub>5</sub>	h <sub>6</sub>	l <sub>1</sub>	s <sub>1</sub>	C <sub>1</sub> * (Nm)
95-701- 8		95-705- 8	M 8	9	17		20	2	4,5 à 12	4		3 à 15		60	5	11
95-701- 81			M 8	9	17		20	2	4,5 à 12	4		3 à 15	10	60	5	11
95-701- 82			M 8	9	17		20	2	4,5 à 12	4		3 à 15	20	60	5	11
95-701- 83			M 8	9	17		20	2	4,5 à 12	4		3 à 15	30	60	5	11
95-701- 10	95-703- 10	95-705-10	M10	11	21	19	20	2	5 à 12	5	4	3 à 15		60	6	22
95-701-101	95-703-101		M10	11	21	19	20	2	5 à 12	5	4	3 à 15	10	60	6	22
95-701-102	95-703-102		M10	11	21	19	20	2	5 à 12	5	4	3 à 15	20	60	6	22
95-701-103	95-703-103		M10	11	21	19	20	2	5 à 12	5	4	3 à 15	30	60	6	22
95-701- 12	95-703- 12	95-705-12	M12	13,5	25	23	20	2	6 à 12	5,8	4,8	3 à 15		60	8	22
95-701-121	95-703-121		M12	13,5	25	23	20	2	6 à 12	5,8	4,8	3 à 15	10	60	8	22
95-701-122	95-703-122		M12	13,5	25	23	20	2	6 à 12	5,8	4,8	3 à 15	20	60	8	22
95-701-123	95-703-123		M12	13,5	25	23	20	2	6 à 12	5,8	4,8	3 à 15	30	60	8	22

Exemple  
de commande

## Référence

**95-701-8**